

内蔵タイマーを使うには

時計/タイマー/メモリー用の乾電池(付属の単3形4本)を入れておいてください。

お好きなプログラムを希望の時刻に聞くには

お目覚めの時刻にタイマー予約をすれば、目覚ましとしてお使いになることができます。本機の時計が合っていることを確かめます。進んでいたり遅れていたりした場合は、⑩ページを参照してください。合わせた時刻になって電源が入ってもバックライト照明はつきません。

表示窓に「⌚」表示が出ていないことを確かめてください。

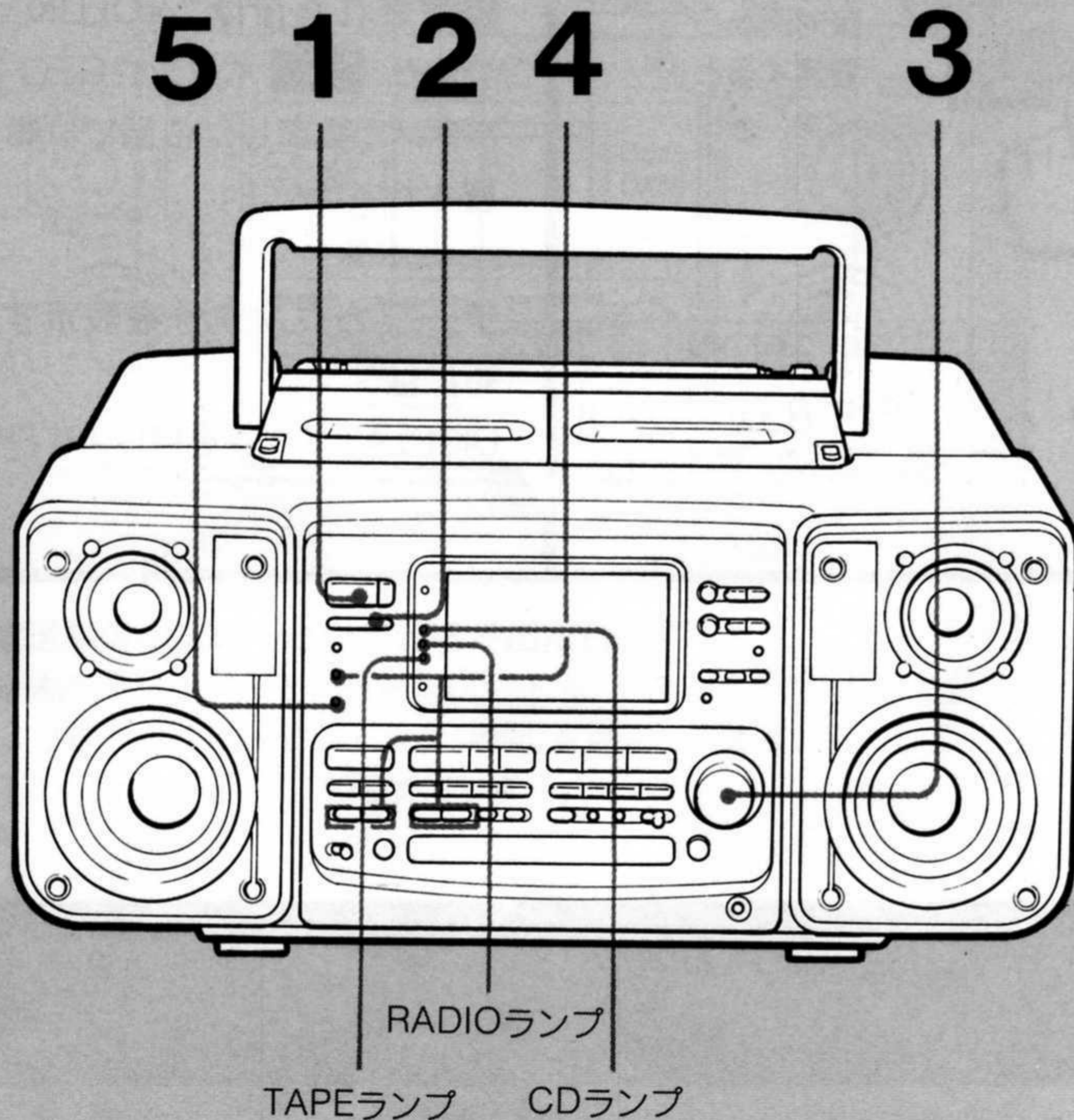

1 電源を入れる

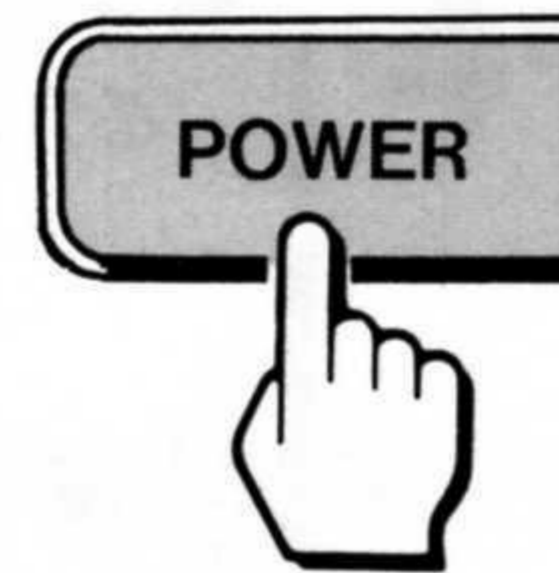

2 聞きたい音源を選ぶ

4 タイマー予約時刻を合わせる (⑩ ページ参照)

タイマー予約した開始時刻になると電源が入り、聞きたい音源が鳴ります。

デッキA、Bの両方にテープが入っているときは、デッキAが再生されます。

終了時刻になると電源が切れます。

途中で止めるには

POWERボタンを押して、電源を切ります。

タイマー予約を解除するには

STANDBYボタンを押して、「⌚」表示を消します。

タイマー予約した時刻とファンクションを確かめるには

TIMERボタンを押します。

「⌚」表示が点滅し、開始時刻、終了時刻、ファンクションが「つぎつぎ」と表示され、もとの表示に戻ります。

ご注意

上記操作中にTIMERボタン以外のボタンを押さないでください。前に予約設定した時刻とファンクションに切り換わる場合があります。

ご注意

タイマーの設定を変えるときは、希望の音源のランプが点灯していることを確認してください。

FUNCTION



	点灯するランプ	準備
ディスクを聞くには*	CD	ディスクトレイにディスクを入れる。
ラジオを聞くには	RADIO	聞きたい局を受信する。
テープを聞くには	TAPE	テープをかけた側のデッキにカセットを入れる。

*ディスクを聞く場合、通常の聞きかた以外に、好きな聞きかたが選べます。

3 音量を調節する

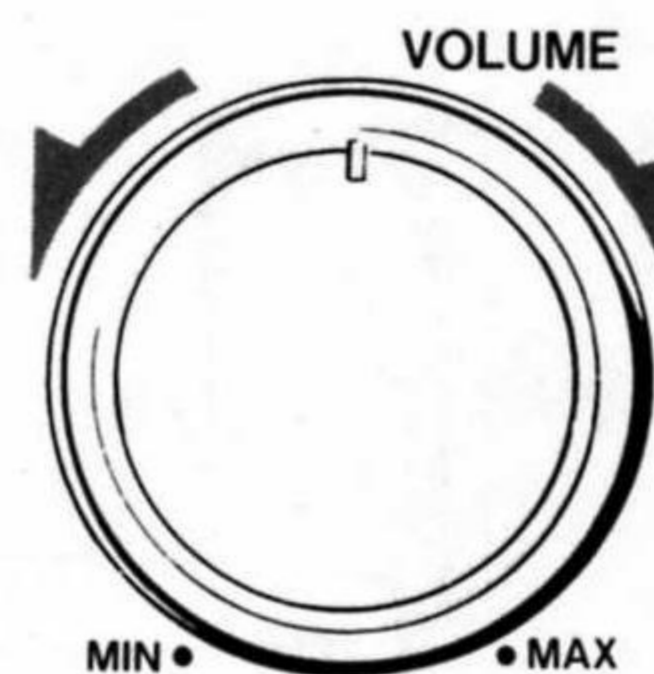

5 押す



STANDBY

「⌚」表示が点灯します。



ご注意

タイマー予約した開始時刻と終了時刻が同じ場合は、タイマーは動作しません。

6 電源が切れる

翌日も同じ時刻に聞きたいときは

一度合わせた時刻とファンクションは、次に合わせるまで記憶されていますので、翌日も同じ時刻にお聞きになるときは、予約時刻とファンクションを合わせ直す必要はありません。

「⌚」表示が表示窓に出ていないときはSTANDBYボタンをもう一度押してください。

内蔵タイマーを使ってディスクの聞きたい曲から聞くには

- 1 POWERボタンを押して、電源を入れる。
- 2 FUNCTION切り換えボタンを押してCDランプを点灯させる。
- 3 ディスクが停止状態であることを確認して、希望の曲番を◀▶ボタンで表示窓に出す。
- 4 「お好きなプログラムを希望の時刻に聞くには」の3~6の操作をする。

タイマー予約した開始時刻になると希望した曲からかかります。また、1曲リピート、全曲リピート、シャッフル演奏またはプログラム演奏も設定できます。

内蔵タイマーを使うには

内蔵タイマーを使うには

ラジオを希望の時刻に録音するには（留守録音）デッキBを使います。

本機の時計が合っていることを確かめます。進んでいたり遅れていたりした場合は、⑩ページを参照してください。
合わせた時刻になって電源が入ってもバックライト照明はつきません。

表示窓に「ⓐ」表示が出ていないことを確かめてください。

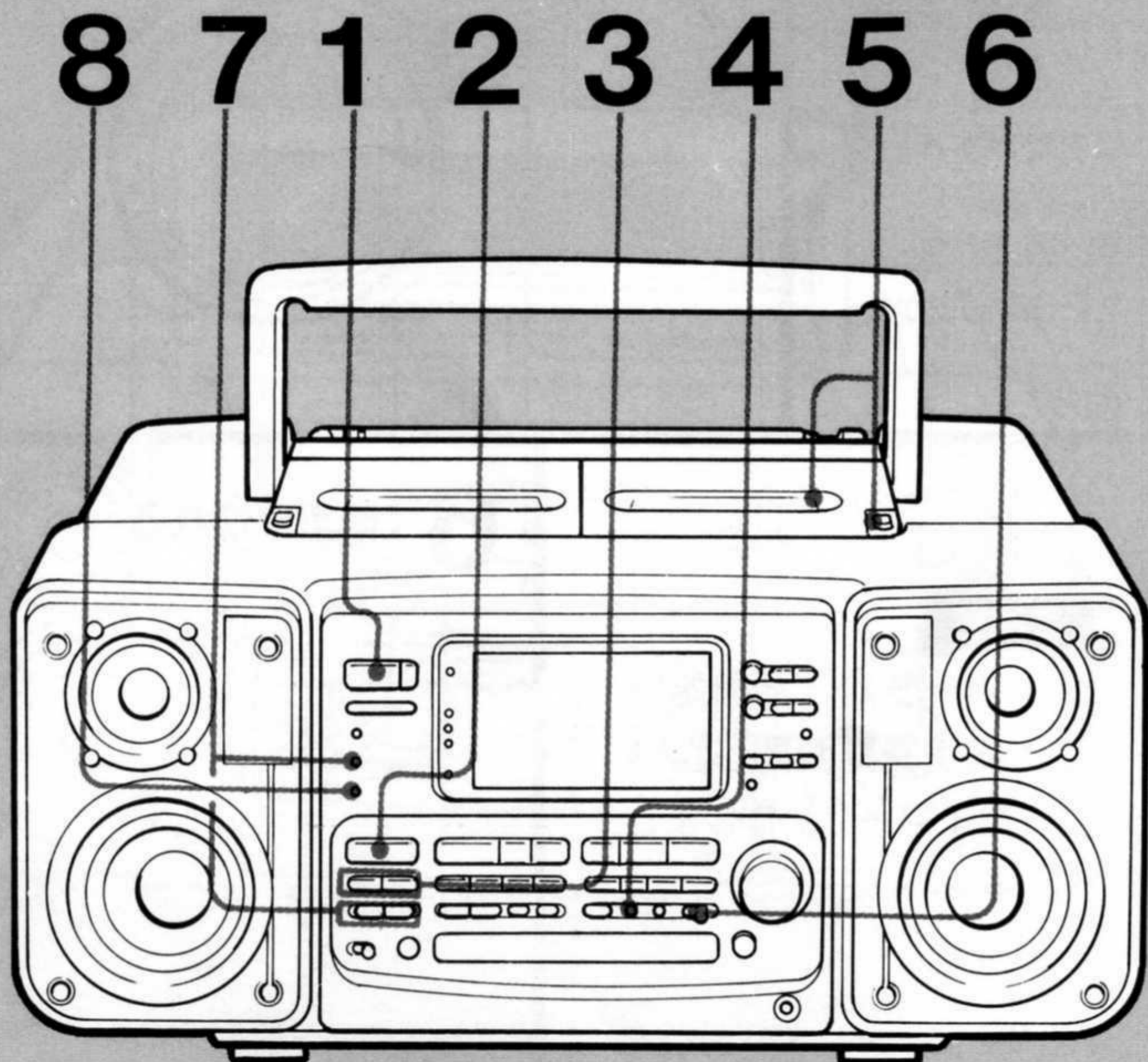

1 電源を入れる

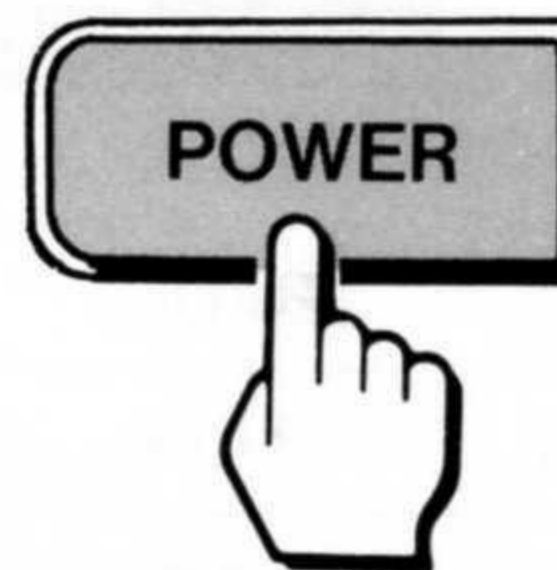

2 聞きたい放送を選ぶ

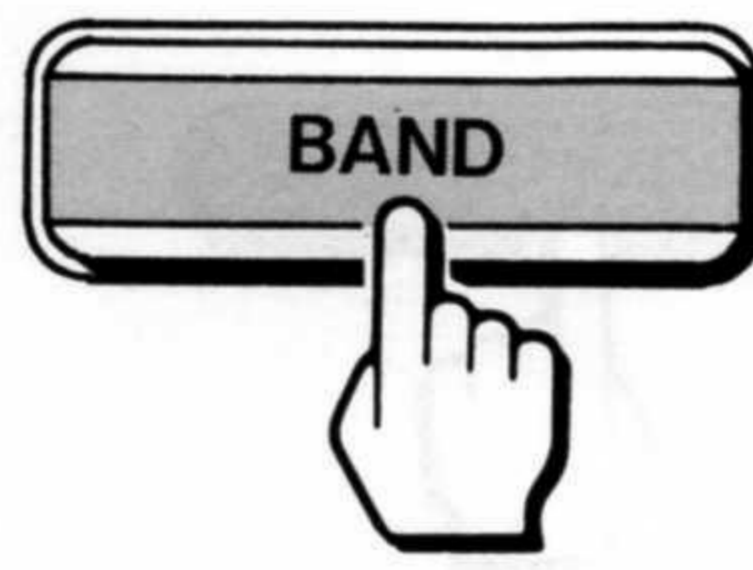

6 ドルビーB NR 録音したいとき

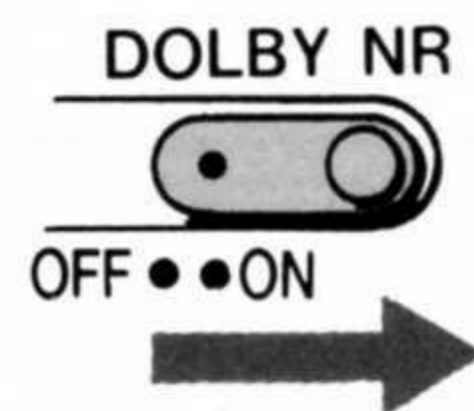

7 タイマー予約時刻を 合わせる (⑩ページ参照)

タイマー予約した開始時刻になると電源が入り、録音が始まります。
終了時刻になると電源が切れます。

タイマー予約した時刻とファンクションを確かめるには TIMERボタンを押します。

「ⓐ」表示が点滅し、開始時刻、終了時刻、ファンクション
がつつぎと表示され、もとの表示に戻ります。

ご注意

上記操作中にTIMERボタン以外のボタンを押さないでくだ
さい。前に予約設定した時刻とファンクションに切り換わる
場合があります。

途中で止めるには

POWERボタンを押して電源を切ります。

タイマー予約を解除するには

STANDBYボタンを押して「ⓐ」表示を消します。

翌日も同じプログラムを録音したいときは

操作をやり直す必要はありません。「ⓐ」表示を消さないかぎ
り、同じ時刻に同じプログラムを録音することができます。
また、DIR MODE表示が ◀▶ または ▶◀ になっていると、テ
ープの上面から反対面へと続けて毎日録音できます。

(例) 15分の番組を1週間録音する場合
(90分テープ使用)

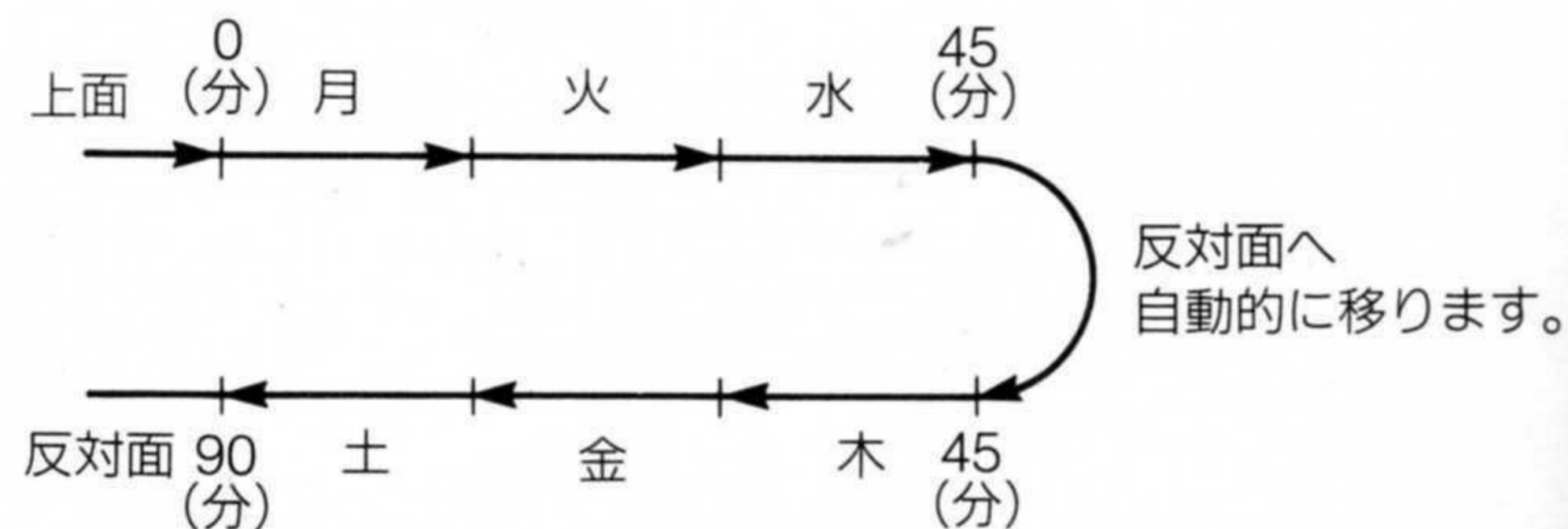

反対面が終了すると、タイマー録音はされません。

3 録音したい局を受信する

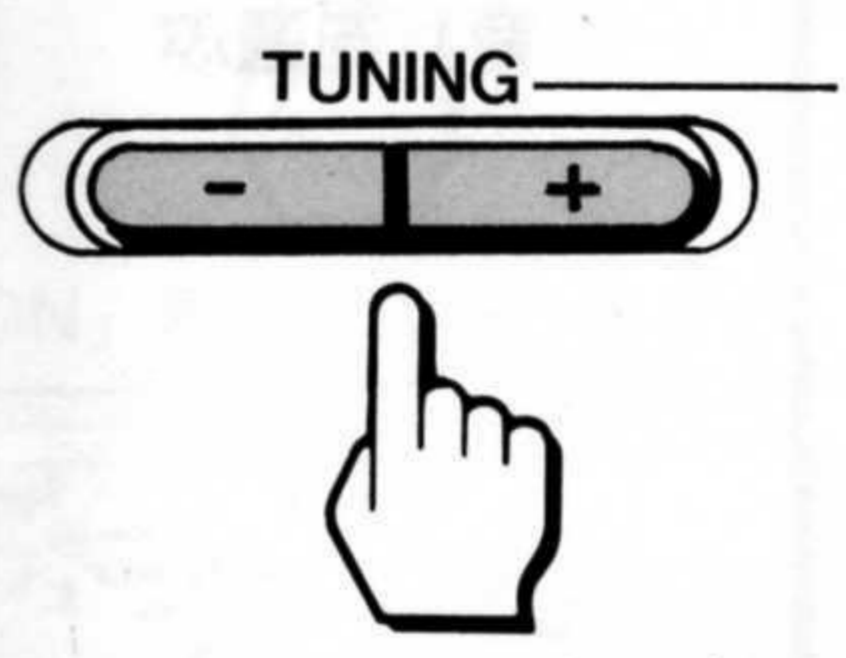

プリセットしてあれば、プリセット番号を押します。

4 DIR MODEボタンを押してテープ走行モードを選ぶ



	ディスプレイ表示
テープの両面に録音するには	↔
テープの片面だけに録音するには	⇄

5 デッキBにカセットを入れる

テープはTYPE I (ノーマル)、TYPE II (クローム) または TYPE IV (メタル) をお使いください。

8 押す



「Ⓜ」表示が点灯します。



9 電源が切れる

ご注意

- 録音するときは、付属の電源コードでお使いになることをおすすめします。
- DIR MODE表示が↔ のときは、反対面のテープが終わるとデッキは止まります。

内蔵タイマーを使うには

タイマー予約時刻の合わせかた

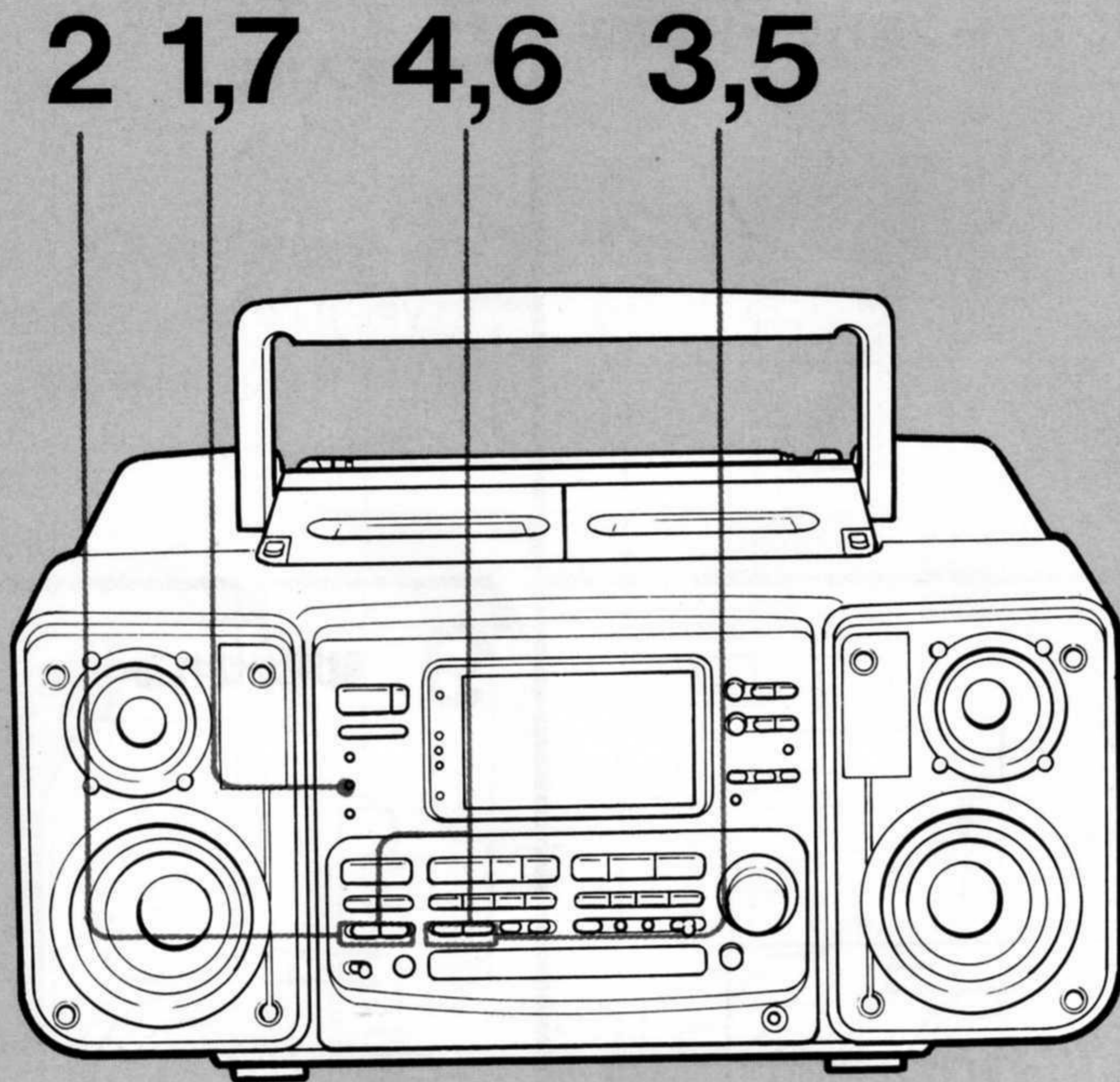

1 ㊟ と *Pb* (または *REC*) が点滅するまで約2秒間押し続ける

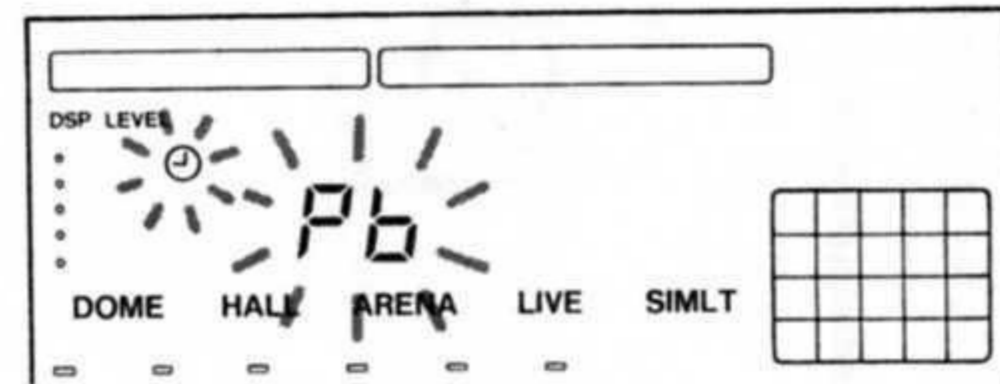

2 TIME SET ボタンの -/+ を押し、*Pb* (再生) または *REC* (録音) を選ぶ

5 SEND ボタンの → を押す



「OFF」表示が点灯します。



3 押す

SEND



「ON」表示が点灯します。



4 TIME SETボタンとSENDボタンの → で希望の開始時刻に合わせる

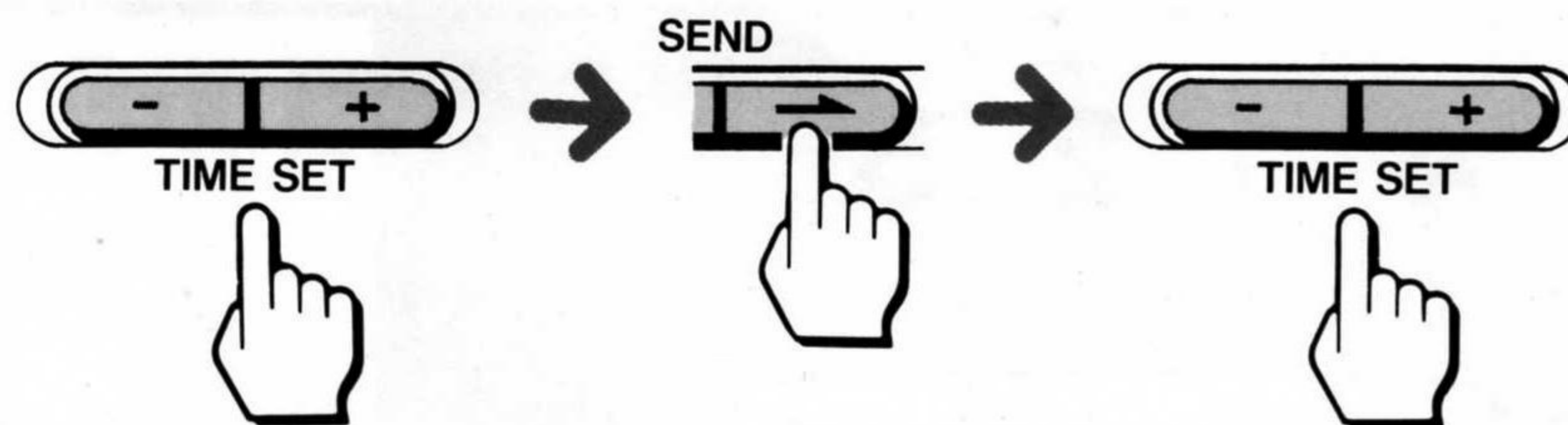

(例) 午前6時15分

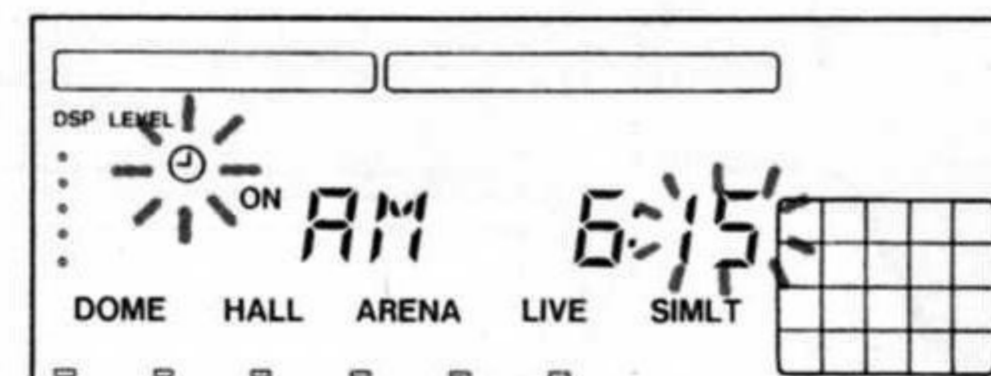

6 TIME SETボタンとSENDボタンの → で希望の終了時刻に合わせる

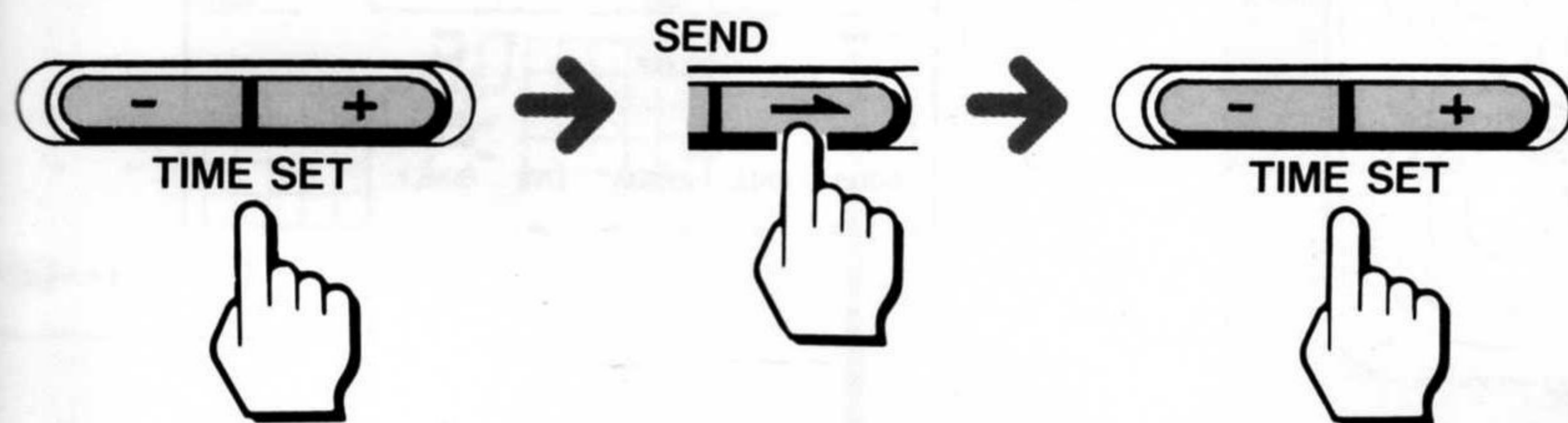

(例) 午前7時15分

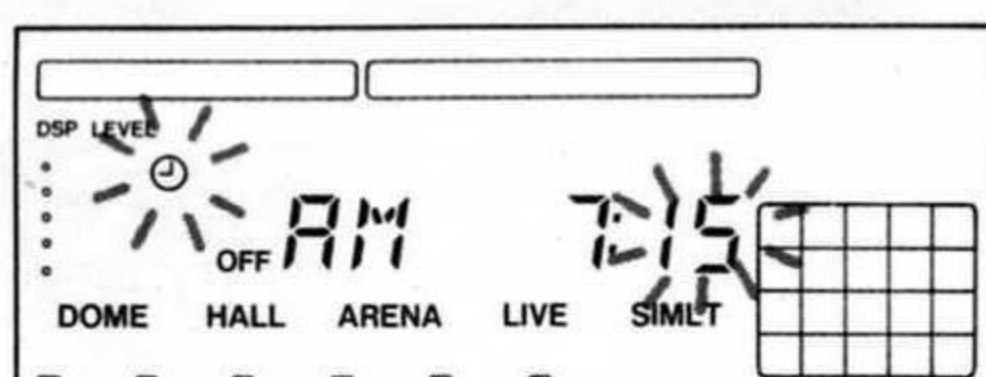

7 押す



これで開始時刻と終了時刻が
予約されました。

好きなプログラムを聞きながらお休みになるには——スリープ機能

指定した時間（30～120分間、「30分」単位）が来ると、自動的に電源が切れます。好きなプログラムを聞きながら安心してお休みになれます。スリープ機能が働いているときは、電源が入っていてもバックライト照明はつきません。

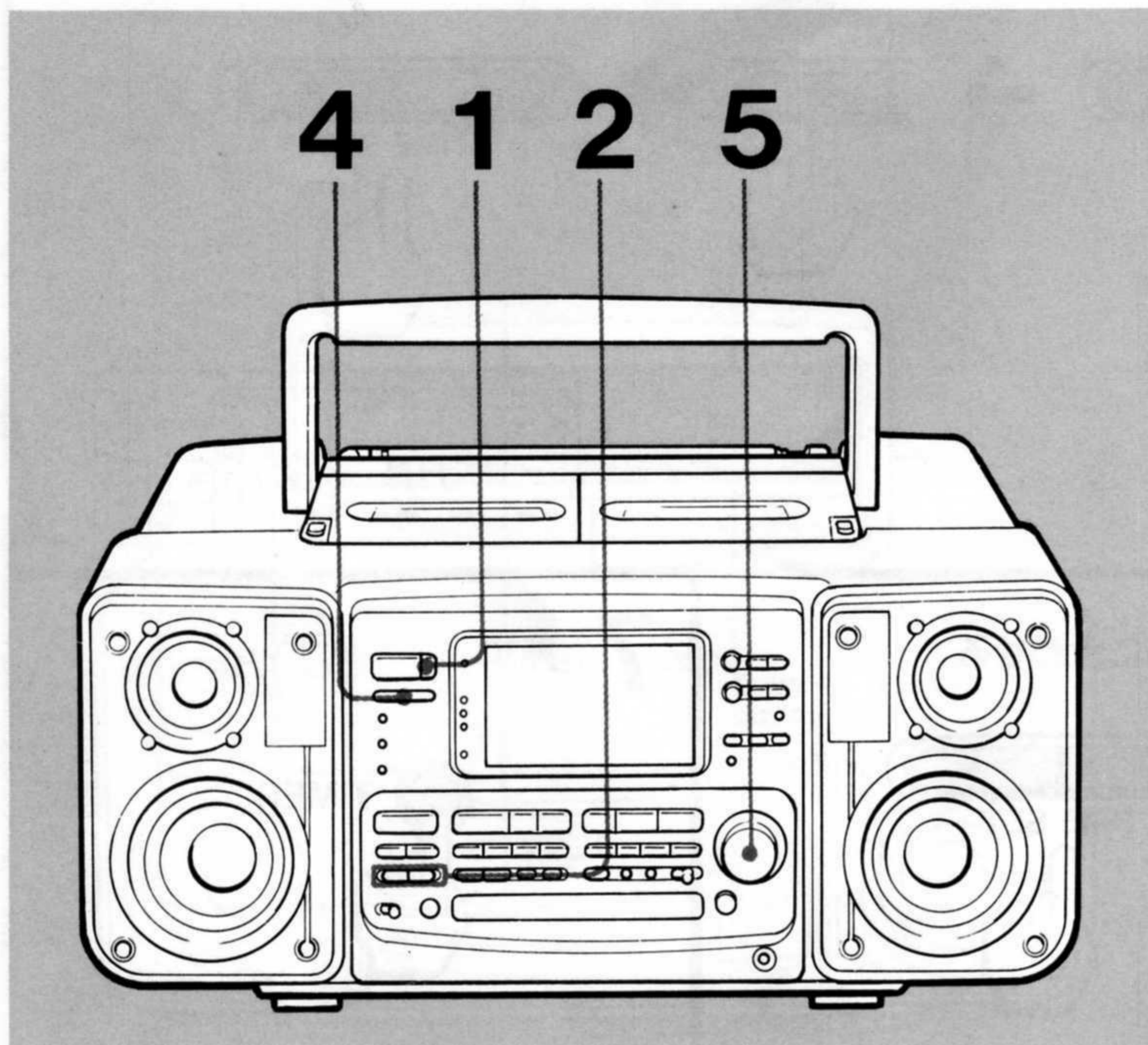

1 押す



（電源が切れているときは電源が入ります）

「SLEEP」表示が出ます。

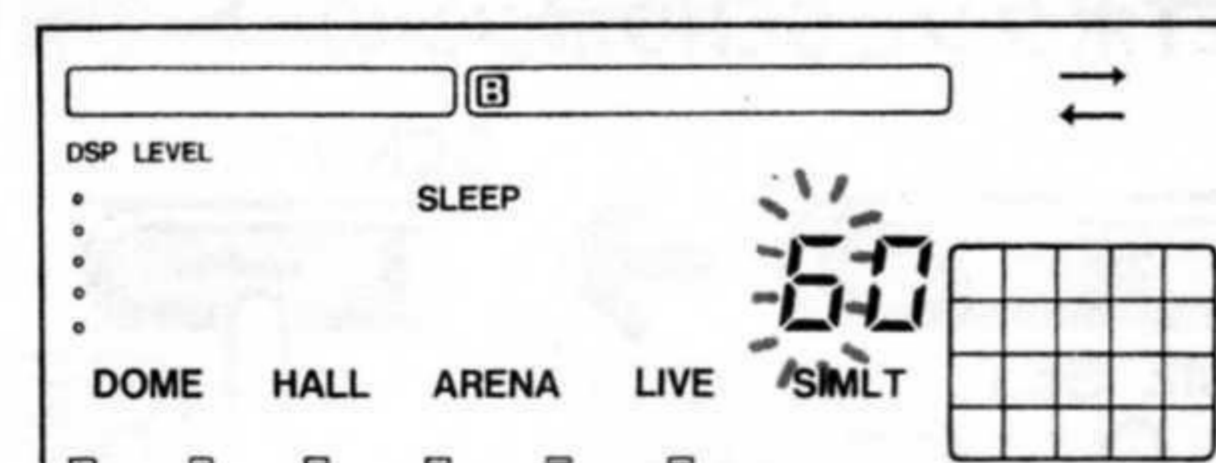

スリープ機能を途中で止めるには

SLEEPボタンまたはPOWERボタンを押します。

スリープ時間を指定し直すには

電源を切ってもう1度、手順1から設定し直してください。

2 4秒以内にTIME SETボタンで時間を合わせる

(例) 30分

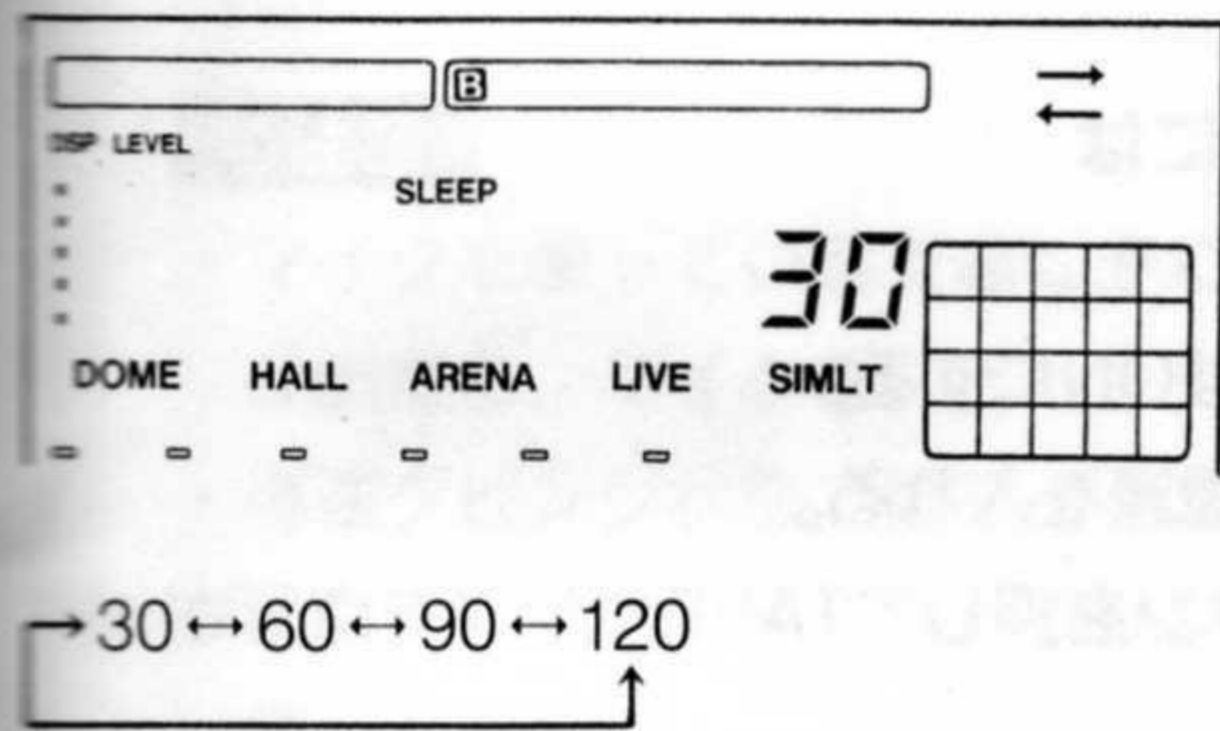
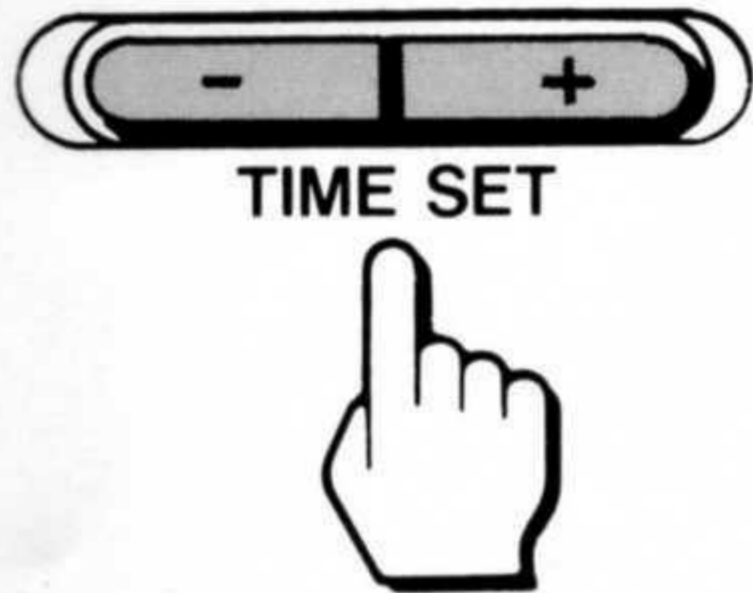

3 約4秒後表示がもとに戻る (スリープスタート)



4 聞きたい音源を選ぶ

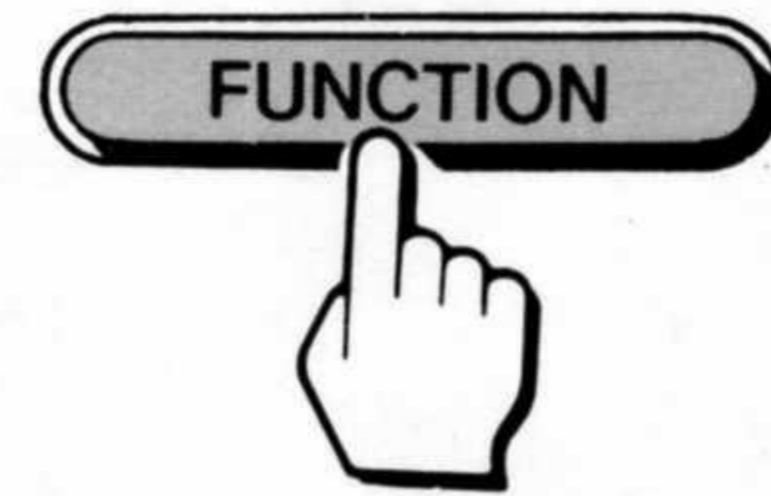

5 音量を調節する

お休みのときとお目覚めのときに別のプログラムをお聞きになるには

お好きなプログラムを聞きながらお休みになり、別のお好きなプログラムでお目覚めになることができます。

1 お目覚めのプログラムをタイマー予約する

- ①POWERボタンを押して電源を入れる。
- ②希望の開始時刻 (お目覚め時刻)、終了時刻とファンクションをタイマー予約する。
- ③STANDBYボタンを押す。

2 スリープ機能を働かせる

- ①SLEEPボタンを押してから、TIME SETボタンで聞きたい時間に合わせる。
- ②聞きたい音源を選ぶ。
- ③音量調節つまみで聞きたい音量に調節する。